

ВОСЬМИЙ МОДУЛЬ: ПРОМИСЛОВИЙ ЗРАЗОК. ДИРЕКТИВА ТА РЕГЛАМЕНТ ЄС.

- **1.- Промисловий зразок: поняття.**
- **1.1.- Промисловий зразок, об'єкт авторського права та корисна модель.**
- **1.2.- Кумуляція охорони як різних об'єктів інтелектуальної власності, відповідно до положень Директиви про промисловий зразок.**
- **2.- Охоронні вимоги.**
- **2.1.- Новизна.**
- **2.2.- Індивідуальний характер. Свобода автора під час розробки.**
- **3. Вміст права: тривалість, вміст, дія, виключення**
- **4. Промисловий зразок ЄС**
 - **4.1. Незареєстрований промисловий зразок**

ВОСЬМИЙ МОДУЛЬ: ПРОМИСЛОВИЙ ЗРАЗОК. ДИРЕКТИВА ТА РЕГЛАМЕНТ ЄС.

1.- Промисловий зразок

i. Нормативно-правова база

- i. Директива 98/71/ЄС Європейського парламенту та Ради від 13 жовтня 1998р. про правову охорону промислових зразків
- ii. Регламент (ЄК) № 6/2002 Ради від 12 грудня 2001 р. про промисловий зразок Співтовариства

ii. Поняття

- i. Інноваційна форма, виражена у зовнішньому вигляді виробу, яка є результатом ліній, контурів, кольорів, форми, текстури, матеріалу або його орнаменту Ст. 1.а
- ii. **Нематеріальний актив:** цінність, що надається товару зовнішнім виглядом з точки зору продажів : краще продається

iii. Ознаки

- i. Зовнішній вигляд усього виробу чи його частини або його орнаменту
- ii. Видимість: Ст.3.3.а (Ст. 4.2b) Регламенту
- iii. Інноваційність: новизна та індивідуальний характер: Ст. 3.2 (4.1 Регламенту)
- iv. Естетична/функціональна природа
 - i. Естетична: мистецькі промислові зразки
 - ii. Функціональна: утилітарні промислові зразки
- v. Реєстрація: Ст. 3.1

iv. Види:

- i. Двовимірні чи тривимірні
- ii. Зареєстровані / незареєстровані

ВОСЬМИЙ МОДУЛЬ: ПРОМИСЛОВИЙ ЗРАЗОК. ДИРЕКТИВА ТА РЕГЛАМЕНТ ЄС.

i. Звичайний промисловий зразок чи мистецький промисловий зразок

i. **Мистецький промисловий зразок чи твір прикладного мистецтва:** Зелена книга щодо промислових зразків

ii. Вимоги

- i. Формальний витвір, що полягає у видимій частині зовнішнього вигляду витвору, має новизну та індивідуальний характер
- ii. Оригінальний твір – витвір мистецтва : Ст. 1, 5 та 10 TRLPI
 - i. Суб'єктивний підхід: об'єкт є оригінальним, коли відображає особистість автора
 - ii. Об'єктивний підхід: витвір із мінімальним рівнем креативності

iii. Судова практика ЄС

- i. Рішення Суду справедливості від 16.7.2009, справа INFOPAQ: “Інтелектуальні твори автора”. Твір стане результатом інтелектуальної діяльності автора, коли відображає його особистість. Не достатньо того факту, що даний твір став результатом зусилля чи застосування певних знань. Необхідно, щоб твір містив якийсь елемент креативності чи певним чином відображав особистість свого автора... Відповідно до положень Бернської конвенції, зокрема, Ст.2, частини п'ятої та восьмої, охорона літературних та мистецьких творів передбачає, що такий твір є результатом інтелектуальної діяльності.”
- ii. Рішення Суду справедливості від 22.10.2010, справа Bezpečnostní: Промисловий зразок не має достатньо оригінальності, коли його характеристики визначені технічною функцією виробу.
- iii. Рішення Суду справедливості від 1.12.2011, справа PAINER: “Саме це відбувається, коли автор зміг виразити свої зусилля, приймаючи вільні та креативні рішення”.
- iv. Рішення Суду від 5.4.2011: Креативність передбачає застосування інтелектуального зусилля, таланту, розуму, ініціативи чи особистості. Вимагається наявність мінімального рівня креативності.

ВОСЬМИЙ МОДУЛЬ: ПРОМИСЛОВИЙ ЗРАЗОК. ДИРЕКТИВА ТА РЕГЛАМЕНТ ЄС.

i. Промисловий зразок та корисна модель

i. Не можуть одержати правову охорону як промисловий зразок Співтовариства ознаки зовнішнього вигляду виробу, що зумовлені виключно його технічними функціями.: Ст. 7.1 (Ст. 8.1 Регламенту)

i. Причина: не заважати технологічним інноваціям : Преамбула, п. 14 (10*)

ii. Розділити форму та функцію

i. Критерій множинності форм

ii. Критерій впливу зміни форми на отриманий результат

ii. Сполучувальні елементи: (Ст. 7.2)

Не можуть одержати правову охорону як промисловий зразок ознаки зовнішнього вигляду виробу, розмір та форма яких мають бути точно відтворені для того, щоб виріб, у якому втілений або застосований промисловий зразок, був механічно з'єднаний з іншим виробом або розташований всередині, навколо чи навпроти іншого виробу таким чином, щоб кожен виріб міг виконувати свою функцію .

Уникнути монополії на ринку.

Промисловий зразок: CEGASA

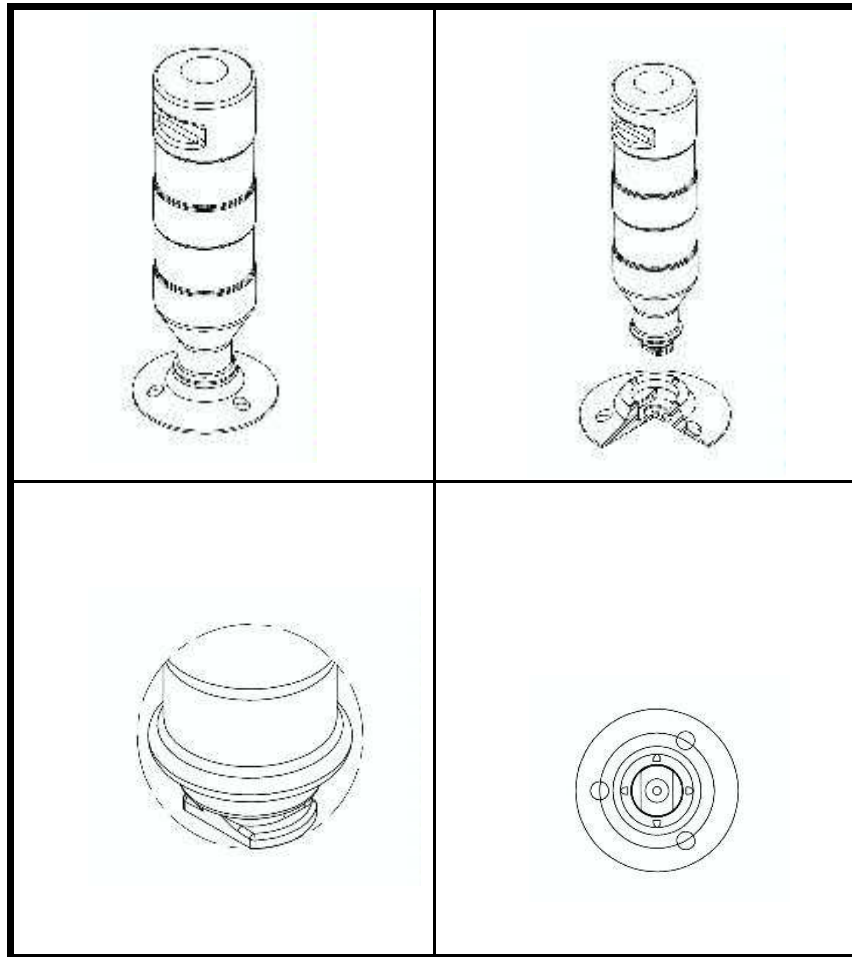

- Пром.зразок ЄС виконує **технічну функцію** (полегшити відхилення, а потім повернення на місце вертикального елемента після зіткнення): **ця обставина як така не є підставою для визнання недійсності, відповідно до положень ст. 8**
- Ст. 8.1 “**виключно**”
- П.10 преамбули до Директиви про промисловий зразок ЄС: призначення цього об'єкту “Не маємо шкодити технологічним інноваціям, надаючи охорону промисловим зразкам, чії ознаки визначені виключно технічною функцією.”
- З точки зору права на пріоритет заявка на реєстрацію промислового зразку прирівнюється до корисної моделі (ст. 41 Регламенту про пром.зразок ЄС)
- Співіснування різних видів охорони передбачене Ст.96 Регламенту
- **Критерій множинності форм:** якщо одна й та ж технічна функція може здійснюватися через використання різних форм, такий функціональний промисловий зразок може охоронятися, оскільки застосовується так званий критерій множинності форм, тобто критерій, що підтримує можливість реєстрації таких промислових зразків. В іспанському законодавстві бачимо: “якщо форма та функція можуть існувати окрема, можемо реєструвати зовнішню форму такого виробу як промисловий зразок “.
- **Керівні принципи ВГВР :** стаття 8 НЕ ВИМАГАЄ, щоб єдиним способом досягнення певної технічної функції була ця характеристика. Стаття 8 ЗАСТОСОВУЄТЬСЯ до випадків, коли потреба досягти певну технічну функцію є єдиними визначальними фактором вибору певної характеристики (рішення від 22/10/2009, R 6900690/2007-3, «Фуражні комбайни», пункти 31 та 32); рішення від 10/06/2013, R 2466/2011-3, «Леза», пункти 15 та 16)

- Підстава для визнання недійсності, передбачена положеннями ст. 25.1b у відношенні до положень ст. 8.1, застосовуватиметься до тих промислових зразків, де характеристики зовнішнього вигляду виробу визначені виключно їх технічною функцією, АЛЕ ЦЕ НЕ означає застосування даної підстави до тих промислових зразків, які включають такі характеристики разом із іншими, які, хоча і є функціональними, не є технічно необхідними.
- Відповідно, виключне право, передбачене ст. 19 Регламенту, не надається для першої категорії зразків (ті, що визначені виключно своєю технічною функцією)
 - Буквальне тлумачення ст. 8.1
 - П. 10 преамбули
 - Керівні принципи ВГВР: промисловий зразок визнається недійсним тільки якщо усі основні характеристики відповідного виробу були визначені його технічною функцією (рішення від 29/04/2010, R 2110211/2008-3, «Обладнання для розподілу речовини», пункт 36)

- **Справа “Сигнальні вогні” : сполучувальні елементи у складеному виробі**
- Верхня частина циліндру у вигляді літери Т, яка вставляється у наступний циліндр і дозволяє поєднати їх між собою.
- Вони НЕ видимі під час “нормального використання”, тобто використання кінцевим споживачем, за виключенням робіт із обслуговування, підтримки та ремонту виробу (Ст.4.3). Адже зареєстрований складений виріб (сигнальні вогні) не дозволяє побачити ці формальні характеристики, які приховані в округлій базі, що приєднується до землі.

ВОСЬМИЙ МОДУЛЬ: ПРОМИСЛОВИЙ ЗРАЗОК. ДИРЕКТИВА ТА РЕГЛАМЕНТ ЄС.

- **1.2 Кумулятивний захист, відповідно до Директиви про промислові зразки**
- **Нормативно-правова база:** Промисловий зразок, зареєстрований в будь-якій державі-члені ЄС на підставі положень цієї Директиви, **може захищатися як об'єкт авторського права** відповідно до законодавства про авторське право цієї держави з дати, коли промисловий зразок був створений або зафіксований у будь-якій формі. Ступінь і умови такого захисту, включаючи необхідний рівень оригінальності, визначаються кожною державою-членом ЄС. (Ст. 17 Директиви та Ст. 96.2 Регламенту; п. 10 Преамбули Директиви та п. 32 Преамбули Регламенту)
 - Ст. 11. 2. b (Ст. 25.1 f) Регламенту) : Підставлю для визнання недійсності... є факт того, що промисловий зразок без дозволу використовує об'єкт авторського права, що охороняється на підставі положень національного законодавства Держави-Члена
- **Порівняння правових систем**
 - Система єдності мистецтва чи французька система
 - Абсолютна акумуляція: мистецтво є єдиним і все є мистецтвом
 - Система розділення чи італійська система
 - Розділяється промисловий зразок та мистецький твір
 - Система відносної акумуляції чи німецька система:
 - Теорія ступеней ("Stufentheorie"): це не надто важливо, адже об'єкт охорони – той самий; відмінність визначається рівнем, ступенем креативної діяльності ("gestaltungshöhe")
 - Іспанське право: кумулятивна охорона, “особливо креативний”, “мистецький твір”, “естетичний чи мистецький рівень та оригінальність”.
 - Система Директиви та Регламенту

- Вищий ступінь оригінальності, щоб отримати охорону як об'єкт прикладного мистецтва
- Авторське право не охороняє ідеї, пов'язані із твором, або такі ідеї, що його надихнули (Ст. 9.2 Угоди ТРІПС), не охороняється стиль, ні метод, ні техніка створення, а лише форма, у якій біло втілено цю ідею.
- Доктрина зазначає, що треба звернутися до точки зору категорії суспільства, для якої призначено даний об'єкт, а також до висновків **спеціалістів чи експертів** у даній галузі
- Позивач має надати докази оригінальності: *запис до реєстру об'єктів інтелектуальної власності є виключно декларативним*
- Оригінальність варіюється, в залежності від категорії, до якої належить об'єкт, оскільки залежатиме від ряду факторів: більший чи менший рівень свободи розробника у кожному конкретному випадку.
- Існування інших можливих систем охорони: від таких об'єктів має вимагатися вищий ступінь креативності та оригінальності, бо інакше ніхто не буде реєструвати промислові зразки (сплата збору, адміністративна процедура реєстрації, менша тривалість охорони), якщо будь-який об'єкт може отримати довший і безкоштовний захист на підставі положень авторського права;
- Функціональність об'єкту: коли ми говоримо про вироби, які несуть певну функцію, об'єктом авторського права можуть вважатися ті вироби, ознаки якого надають йому додаткові особливі характеристики, які відрізняються від функціональних ознак, і такі характеристики мають бути більш-менш естетичними. Промислове призначення такого виробу може бути критерієм, якій враховуються суддями, але це не вирішальна обставина справи. Відповідно до рішення Апеляційного суду м. Барселона від 2 липня 2008р. *“звісно, масштабне відтворення даного об'єкту із метою промислового використання є важливими фактором, але, оскільки законодавство передбачає можливість кумулювання ряду прав, це не може стати єдиною підставою для відмови у реєстрації”*, в той же час було відмовлено у статусі об'єктів авторського права промисловим зразкам ЄС на кайму та на декоративні наліпки, спираючись як раз на відсутність цієї додаткової креативності

ВОСЬМИЙ МОДУЛЬ: ПРОМИСЛОВИЙ ЗРАЗОК. ДИРЕКТИВА ТА РЕГЛАМЕНТ ЄС.

- Справа стосовно пилососів (Рішення Господарського суду №1 від 1 вересня 2009р.)



ВОСЬМИЙ МОДУЛЬ: ПРОМИСЛОВИЙ ЗРАЗОК. ДИРЕКТИВА ТА РЕГЛАМЕНТ ЄС.

- Рішення Господарського суду м. Мадрид № 1 від 8 квітня 2009 р.
- (візерунки)



- Бачимо перед собою комбінацію квіткових орнаментів, яка дуже розповсюджена у текстильній галузі, що доводить наш повсякденний досвід.
- Немає достатніх доказів того факту, що рівень креативності цього зразку у порівнянні із рештою дозволяє дійти висновку, що такі зразки набувають статусу об'єктів авторського права, адже висновок судової експертизи цей критерій згадує лише побічно, що суд вважає недостатнім: “і) бракує чіткості, оскільки експертиза не аналізує оригінальність, відповідно до Ст. 10 Закону про інтелектуальну власність” ..
- Це не означає, що такі малюнки для нанесення на тканину не можуть охоронятися, вони просто не виконують умов, необхідних для охорони як об'єкту авторського права. Тим не менш, вони підпадають під критерії менш вимогливої системи охорони для промислових зразків.

ВОСЬМИЙ МОДУЛЬ: ПРОМИСЛОВИЙ ЗРАЗОК. ДИРЕКТИВА ТА РЕГЛАМЕНТ ЄС.

2. Вимоги для охорони

i. Новизна

- i. Ст. 4 (5*) : не тотожний

ii. Індивідуальний характер

- i. Ст. 5 та 9 (6* та 10*) : справляє відмінне загальне враження на інформованого користувача
 - i. Глобально чи частково?
 - i. Врахування окремих елементів
 - ii. Рівень індивідуального характеру
 - i. Зникає термін “очевидно”, зберігається С-13 (14*) “ясно”

iii. Часовий момент порівняння

- i. Зареєстровані: до дати подання заявки/дати заявленого пріоритету
- ii. Незареєстровані: дата першого оприлюднення
 - i. Оприлюднення: 6.1 (7 .1*)
 - ii. Оприлюднення, що не шкодить новизні: 6.2 та 6.3 (7.2*)
 - i. Пільговий період
 - ii. Конфіденційність:

Рішення Суду Справедливості від 19/07/2014

- Для того, щоб прийняти рішення, що певний промисловий зразок має індивідуальний характер, загальне враження, яке він справляє на поінформованих користувачів має відрізнятися від загального враження, що справляє на таких користувачів не поєднання окремих характеристик декількох промислових зразків, а окремо взятий промисловий зразок.

ВОСЬМИЙ МОДУЛЬ: ПРОМИСЛОВИЙ ЗРАЗОК. ДИРЕКТИВА ТА РЕГЛАМЕНТ ЄС.

i. Поінформований користувач

Користувач

i. *Рішення Суду справедливості ЄС від 20 жовтня 2011р., PepsiCo/Grupo Promer Mon Graphic: поняття «поінформований користувач» знаходиться посередині між середнім споживачем, що застосовується до торговельних марок, від якого не вимагається жодних специфічних знань і який, зазвичай, не здійснює прямого порівняння між торговельними марками, та експертом у галузі, із глибокими технічними знаннями. Таким чином, поняття «поінформований користувач» означає користувача, який приділяє вже не середній рівень уваги, а особливу уважність, пов'язану або із його особистим досвідом, або із широким знанням галузі, про яку йдеться.*

ii. Не виробник/ технік / не спеціалізовані кола

iii. Кінцевий користувач/ професіонал

Рішення Суду справедливості ЄС від 13/11/2012 : використовувати виріб, у якому втілений або застосований промисловий зразок, у відповідність із кінцевим призначенням даного виробу.

Рішення Суду справедливості ЄС від 10 березня 2010 р. (кепси) та рішення від 14/06/2011 (годинник на реміні)

Поінформований

i. Приділяє більше уваги до існуючих схожостей у необов'язкових елементах та до відмінностей в обов'язкових елементах, ніж до схожостей, визначених базовою структурою виробу: Рішення Суду загальної юрисдикції 10 березня 2010р.

ii. Пряме порівняння, за можливості: Рішення Суду справедливості ЄС 20/10/2011 та 18/10/2012

iii. Порівняння із реальним об'єктом для підтвердження: Рішення Суду

ВОСЬМИЙ МОДУЛЬ: ПРОМИСЛОВИЙ ЗРАЗОК. ДИРЕКТИВА ТА РЕГЛАМЕНТ ЄС.

- i. Рівень свободи розробника
 - i. Чим більша свобода – більші вимоги: Рішення Суду справедливості ЄС 13/11/2012
 - ii. Технічні та правові вимоги: Рішення Суду справедливості ЄС 10/3/2010 у 9/9/2011
- ii. Тенденції: Рішення Суду справедливості ЄС 22/06/2010 та 13/11/2012

“Стосовно можливої загальної тенденції, у зв’язку з якою надається перевага пристроям невеликого розміру, плоским, прямокутним та часто із зчленованими елементами на шарнірах, Суд нагадує, що той факт, що промисловий зразок визначається чи не визначається певною тенденцією, є важливим лише для естетичного сприйняття промислового зразку, а, отже, це може вплинути на комерційний успіх виробу, на який наноситься промисловий зразок. Натомість, даний фактор не є важливим під час експертизи індивідуального характеру промислового зразку ...”, відхилено позицію позивача стосовно того, що рівень свободи розробника було обмежено, зокрема, на підставі потреби слідувати загальним тенденціям у даній сфері

“...Суд не визнає, що загальна тенденція у даній галузі може вважатися фактором, який обмежує рівень свободи розробника, оскільки саме свобода розробника дозволяє відкрити нові форми та тенденції, здійснювати інновації у рамках вже існуючої тенденції”, і прояснює, що у даному рішенні Суд “не мав наміру заявити, що вичерпання певної техніки має вважатися як така, що не має враховуватися під час визначення індивідуального характеру промислового зразку. Суд вважає, що визначення індивідуального характеру зразку не пов’язано із естетичною привабливістю такого зразка, або із комерційним успіхом виробу, у якому втілено даний промисловий зразок”

Преамбула до Закону Іспанії про промислові зразки “...креативність розробників промислових зразків часто обмежується модою чи іншими суспільними тенденціями, зокрема смаки, притаманні користувачам у певну епоху. В основі Директиви ЄС, яка у свою чергу визначила даний Закон, лежить прагнення гарантувати дієвий захист, не обмежуючи при цьому створення нових дизайнів “ 16

ВОСЬМИЙ МОДУЛЬ: ПРОМИСЛОВИЙ ЗРАЗОК. ДИРЕКТИВА ТА РЕГЛАМЕНТ ЄС.

- Тенденції: Рішення Суду загальної юрисдикції від 29 жовтня 2015 р.
- Суд справедливості відхилив твердження про те, що рівень свободи розробника може обмежуватися у зв'язку із інтересом слідкувати загальним тенденціям у даній галузі промислових зразків. Дійсно, Суд прийняв рішення, що тенденції є в цілому важливому під час естетичного сприйняття відповідного промислового зразка, відповідно, тенденція може впливати на комерційний успіх виробу, де втілено відповідний промисловий зразок.
- Власник прав не є **першопрохідцем** у використанні виробів із прямими лініями.: навіть якщо буде доведено існування промислових зразків із тими ж характеристиками, що й оскаржений промисловий зразок, які було оприлюднено або зареєстровано до такого зразка, ця обставина не матиме наслідків у даній справі ні на визначення рівня свободи розробника зразка, ні під час оцінки індивідуального характеру оскарженого промислового зразка..
- Згідно із даним судовим рішенням, **вичерпання техніки**, хоча і не може вважатися таким, що обмежує рівень свободи розробника, але в той же час таке це вичерпання техніки може бути такої природи, що робить користувача більш чутливим до відмінностей у деталях протиставлених промислових зразків. Відповідно, враховуючи факт вичерпання техніки, промисловий зразок може мати ознаки, які, як би такого вичерпання не існувало, не надавали б цьому промислового зразку відмінного загального враження на поінформованого користувача.

ВОСЬМИЙ МОДУЛЬ: ПРОМИСЛОВИЙ ЗРАЗОК. ДИРЕКТИВА ТА РЕГЛАМЕНТ ЄС.

- **3. ВМІСТ ПРАВА**
- **ВМІСТ: сфера охорони (10)**
 - Охорона від будь-якого іншого промислового зразка, який не справляє на поінформованих користувачів відмінного загального враження
 - Під час визначення сфери охорони буде враховано рівень свободи розробника промислового зразку.
- **ТРИВАЛІСТЬ (Ст. 11-12)**
- **Тривалість**
 - Зареєстрований зразок: 5 років із заявки, продовжується до 25 (5 x 5)
 - Незареєстрований зразок: 3 роки, галузі, де товари є недовготривалими
- **Початок охорони**
 - Зареєстрований: із дати реєстрації
 - Незареєстрований: із дати першого оприлюднення в ЄС
 - швидкість: галузі, що постійно змінюються

ВОСЬМИЙ МОДУЛЬ: ПРОМИСЛОВИЙ ЗРАЗОК. ДИРЕКТИВА ТА РЕГЛАМЕНТ ЄС.

- 3. ВМІСТ ПРАВА
- ДІЯ: 19
 - ЗАРЕЄСТРОВАНИЙ ЗРАЗОК
 - ius utendi
 - ius prohibendi:
 - Під “використанням” мається на увазі, зокрема, виробництво, пропонування до продажу, продаж, імпортування чи експортування чи використання виробу, у якому втілено чи на якому застосовану промисловий зразок, а також зберігання такого виробу із вищезазначеними цілями.
 - НЕЗАРЕЄСТРОВАНИЙ ЗРАЗОК
 - Ius prohibendi від копії:
 - Дає правовласнику право оскаржувати вищезазначені дії тільки якщо вони стали результатом копіювання його промислового зразка.
 - Копію не вважатиметься промисловий зразок, який став результатом **незалежного** створення іншого автору, стосовно якщо є належні підстави вважати, що такий автор **не знав** про оприлюднення іншого промислового зразку його правовласником
 - Обов'язок доведення

ВОСЬМИЙ МОДУЛЬ: ПРОМИСЛОВИЙ ЗРАЗОК. ДИРЕКТИВА ТА РЕГЛАМЕНТ ЄС.

Термін “копія”: рішення від 26 червня 2014 р.

“використовується не із словникової точки зору повного співпадіння між двома зразками, а із суб'єктивної точки зору, тобто, коли порушник не створив окремого витвору, а зробив свій, використовуючи попередній; такі промислові зразки не тотожні, адже більш пізній зразок містить зміни, які при цьому не змінюють загального враження, що справляється.

Як висновок, систематичне тлумачення вищезазначених норм дає підстави розуміти, що правовласник може здійснювати своє право "ius prohibendi" тільки проти осіб, які повністю скопіювали його промисловий зразок, тобто, на відміну від ситуації із зареєстрованим промисловим зразком, де правовласник може забороняти використання тих промислових зразків, що навіть є не тотожними, а лише схожими.

Саме тому доктрина стверджує, що, за виконання вимог до охорони, власник прав на незареєстрований промисловий зразок ЄС має право не бути скопійованим, але це не абсолютне виключне право”

ВОСЬМИЙ МОДУЛЬ: ПРОМИСЛОВИЙ ЗРАЗОК. ДИРЕКТИВА ТА РЕГЛАМЕНТ ЄС.

ВИКЛЮЧЕННЯ

- **Використання, що не вважається порушення прав: 20**
 - В особистих та некомерційних цілях
 - Із метою проведення експериментів
 - У навчальних та наукових цілях *
- Використання на суднах та літаках*
 - Обладнання суден та літаків
 - Ремонт суден та літаків
- **Вичерпання прав : 21**
- **Право попереднього використання**
- Вимога: попереднє добросовісне використання на території ЄС
- Вміст: третя особа має право використовувати промисловий зразок із тією ж самою метою, із якою він вже розпочав використання або для якого здійснив серйозні та дієві підготовчі роботи до дати подання заявки на реєстрацію чи до дати заявленого пріоритету зареєстрованого промислового зразку ЄС.
 - не дає права видавати ліцензії третім особам для використання промислового зразка.
 - права можуть бути передані тільки якщо цією третьою особою є юридичною особою; передається разом із частиною цієї юр.особи, де було здійснено використання чи підготовка до використання
- **Вимоги національної оборони чи безпеки**
- Держава-член ЄС може передбачити таке виключення для національних промислових зразків: тільки у тій мірі, в якій це є необхідно для оборони чи безпеки

ВОСЬМИЙ МОДУЛЬ: ПРОМИСЛОВИЙ ЗРАЗОК. ДИРЕКТИВА ТА РЕГЛАМЕНТ ЄС.

ВІДМІННОСТІ МІЖ ЗАРЕЄСТРОВАНИМ ПРОМИСЛОВИЙ ЗРАЗКОМ ТА НЕЗАРЕЄСТРОВАНИМ ПРОМИСЛОВИМ ЗРАЗКОМ

i. Початок та тривалість охорони

- Незареєстрований ПЗ: із дати першого оприлюднення в середині ЄС; швидкість – швидкоплинні галузі.
- 3 роки для незареєстрованих ПЗ: галузі, де товари швидко виходять із моди

• Дія

- *ius prohibendi* від копії

• Презумпція дійсності

- Охоронний документ: Ст.85.1
- Без охоронного документу: Ст.85.2: У процесуальних діях у відношенні до позову про порушення або позову про загрозу порушення незареєстрованого промислового зразка ЄС, Суд промислових зразків ЄС повинен розглядати промисловий зразок ЄС в якості дійсного, якщо правовласник надає докази про те, що умови, встановлені в статті 11, були дотримані, і вкаже, що становить індивідуальний характер промислового зразка ЄС. Проте, відповідач може заперечувати його дійсність за допомогою заяви, зробленої в суді, або за допомогою зустрічного позову про оголошення недейсності.
- Дане положення має тлумачитися таким чином: для того, щоб суди, що розглядають справи про промислові зразки ЄС, вважали дійсним незареєстрований промисловий зразок, власник прав на такий зразок не зобов'язаний доводити, що цей зразок має індивідуальний характер у відповідності до положень статті 6 Регламенту, а лише має зазначити, що цей промисловий зразок має індивідуальний характер, тобто, зазначити, які саме характеристики промислового зразку, на його власну думку, надають промислому зразку індивідуального характеру. Рішення Суду справедливості від 19/7/2014

ПРИКЛАД СПРАВ, ПОВ'ЯЗАНИХ ІЗ РЕЄСТРАЦІЄЮ ТА ПОРУШЕННЯ ПРАВ

Рішення Суду Справедливості 29 жовтня 2015р.

Зареєстрований промисловий зразок



Раніше набуте право



- **Поінформований користувач:**

Споживач, який обирає крани для свого дому, або який хоче замінити крани... ознайомлений із характерними базовими складовими кранів, включаючи крани для ванн; є поінформованим користувачем, адже продивляється каталоги, відвідує фабрики виробників у даній галузі або відвідує відповідні магазини, шукає інформацію у мережі Інтернет.

Рівень свободи розробника

- Існує певна свобода розробника стосовно пропорцій та форм структурних елементів одинарних кранів.
- Той факт, що такі крани виробляються із нержавіючої сталі, щоб зробити їх тривкими до корозії чи більш тривалими у використанні, а також ціна і інші фактори не є технічно обов'язковими елементами.
- **Тенденції:** не обмежують, не маємо видавати монополію на прямі лінії; інші промислові зразки для одинарних кранів для ванн, із прямими лініями, можуть співіснувати із раніше набутим промисловим зразком, якщо вони справляють відмінне загальне враження на поінформованих користувачів.
- **Вичерпання техніки у сфері одинарних кранів**
- Сторона, що посилається на вичерпання техніки, має надати докази: якщо йдеться про незареєстрований промисловий зразок, має довести дату його розробки, для оцінки оприлюдненого до даної дати. Наявність 5 зареєстрованих промислових зразків із прямими лініями не може вважатися як доказ існування значного різноманіття раніше існуючих форм або виявом певної домінуючої тенденції, що можуть обмежити доступні форми одинарних кранів.

- **Мають значну кількість дуже схожих елементів:** загальна структура, прості та необхідні лінії, ручка крану коротша за горизонтальну частину крану, на задній частині – ручка, яка дозволяє вимкнути доступ води; розміщення усіх зазначених елементів у схожий спосіб.
- Існують **відмінності** у пропорціях цих елементів: в оскарженому зразку вертикальна та горизонтальна частини є пропорційними, тоді як в попередньому промисловому зразку горизонтальна частина удвічі довша за вертикальну; до того ж, ручка крану першого промислового зразку коротша, за ручку оскарженого промислового зразка.
- **Висновок:** цих відмінностей не достатньо для того, щоб справити відмінне загальне враження, адже вони полягають у деталях, які не можуть вплинути на загальне враження “дежа-вю”.

Рішення Суду загальної юрисдикції від 9 вересня 2014 р.

Заява на реєстрацію пром.зразка для нанесення на “печиво”

Раніше набуте право



Пром.зразок визнано недійсним: відсутність індивідуального характеру

- Для оцінки індивідуального характеру релевантними є лише **видимі ознаки** виробу, який є втіленням оскарженого промислового зразку
 - Шар розплавленої пасти у середині печива не видно, адже треба розламати виріб, щоб побачити його зсередини; отже, дана ознака не є релевантною під час оцінювання індивідуального характеру оскарженого промислового зразку
- Високий рівень свободи розробника у даній галузі
- Спільні ознаки протиставлених пром.зразків: нерівна зовнішня поверхня печива, його жовтий колір, округла форма та наявність шматочків шоколаду
- Більш гладка поверхня оскарженого промислового зразку у порівнянні із раніше набутим правом, відмінності у кількості, точних вимірах та більшій чи меншій видимості шоколадних шматків, які видно у кожному із промислових зразків та в оскарженому промислового зразку.
- Висновок: враховуючи високий рівень свободи розробника у даній сфері, зазначені відмінності оскарженого промислового зразка не можуть справити на поінформованого користувача відмінне загальне враження.

Рішення Суду загальної юрисдикції від 21 листопада 2013 р.

Заявлений зразок, для штопору

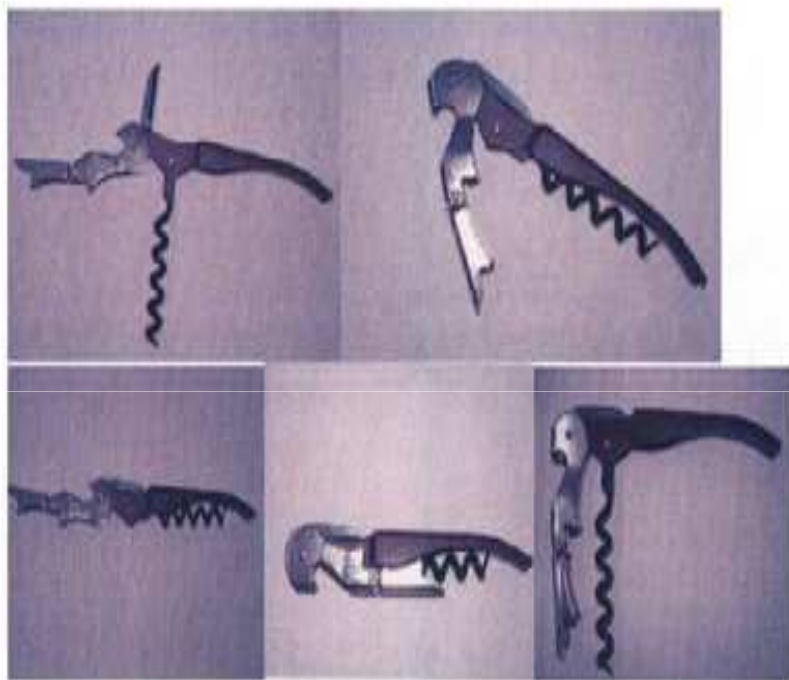

Раніше набуте право

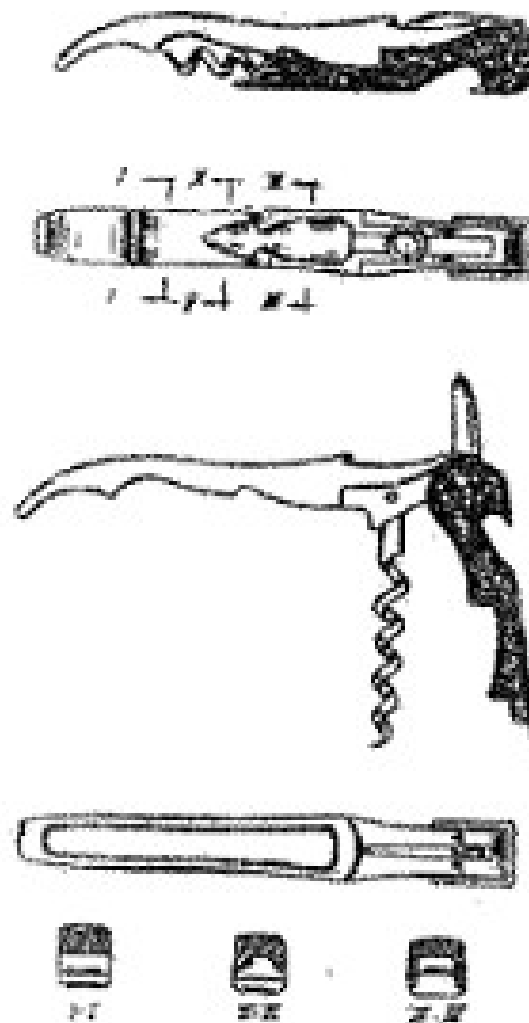

Недійсність

- **Поінформований користувач даного промислового зразка** – як приватні особи, так і професіонали, що використовують відкорковувач пляшок: це можуть бути «як приватні особи, що [...] використовують у себе вдома [ці інструменти], так і професіонали (офіціанти, сомельє), які використовують їх в ресторані».
- **Рівень свободи розробника та функціональні елементи**
- Певні елементи штопорів із рукояткою є ключовими і мають бути присутніми у будь-якому такому штопорі, щоб він міг виконувати свою функцію. Але ... Обов'язок наявності певних функціональних елементів у штопорах із ручкою не впливає значним чином на їх форму чи загальний вигляд... *оскільки* єдиний технічний імператив, який має дотримуватися, це пропорції ручки, незалежно від того чи вона одна чи їх дві, існування штопору на ручці, відстань від гострої частини штопору до ручки. Відповідно, сама ручка, яка є центральним елементом таких штопорів, може мати різну форму, а складний ніж може розміщатися у різних частинах ручки. Ні дизайн ручки, ні розміщення ножа не визначені функціональними вимогами. Технічні вимоги не визначають загальний вигляд штопорів, який може значно відрізнятись.

Недійсність

- **Загальне враження**
- Загальне враження на інформованого споживача переважно визначена виглядом ручки і розміщенням певних елементів штопору.
 - У даного виду штопорів, особливістю яких є те, що їх можна закрити та сховати до кишені, дизайн та форма ручки відіграють визначальну роль у загальному враженні від даних штопорів.
 - У даній галузі промисловості оскаржений виріб переважно, а іноді і виключно, представлений у зачиненому вигляді, оскільки це є звичним способом представлення такого виду штопорів із ручкою.
- Відмінності...які видно під час аналізу даного виробу у відкритому вигляді, є неважливими та недоцільними.
- **Функціональні деталі** не мають достатньої ваги для того, щоб вплинути на загальне враження, що справляють дані промислові зразки.
- Незручність чи складність, пов'язані із використанням у попередньому промисловому зразку рукоятки, маленького ножа, іншого леза, вирішені у пізнішому, оскарженому промисловому зразку ... не мають враховуватися під час визначення індивідуального характеру оскарженого промислового зразку.
- Нормативно-правова база у частині промислових зразків має на меті захист зовнішнього вигляду виробу, а не захист різних видів його використання та функціонування.

РІШЕННЯ СУДУ ЗАГАЛЬНОЇ ЮРИСДИКЦІЇ від 23 жовтня 2013 р.

Авторське право



Недійсність: порушення положень статті 25, частини першої, пункту f): використання без дозволу чужого об'єкту авторського права

- **Раніше набуте право: авторське право**
- Визнання недійсності даного промислового зразку спирається не на відсутність індивідуального характеру, а на використання без дозволу об'єкту, що охороняється на підставі положень про авторське право національного законодавства Держави-Члена.
- Відповідно до норм французького права, посуд може становити об'єкт авторського права, як на підставі своєї форми, так і на підставі свого орнаменту, якщо один із аспектів цього посуду є результатом креативної діяльності та несе оригінальний характер, який є вираженням особистості автора.
- Художнє оформлення посуду шляхом нанесення малюнка з тонких, паралельних та концентричних ліній, однакової товщини та безперервних, по усій зовнішній поверхні чашки та по поверхні тарілки, за виключенням центральної її частини... Дозволяє надати такому посуду індивідуальності та достатньої оригінальності, що виправдовує охорону як об'єкту авторського права, на підставі підходу французького права.
- **Відмінності у формі чашок та тарілок не є важливими**
- Суд не має порівнювати конфліктуючі промислові зразки у цілому; має лише визначити, чи насправді об'єкт авторського права використовувався у більш пізньому промисловому зразку: вказані відповідачем відмінності, такі як форма чашки, дизайн ручки чи форма дна тарілки, не є важливими.

РІШЕННЯ СУДУ СПРАВЕДЛИВОСТІ від 18 жовтня 2012р.

**Зареєстрований пром.зразок для
прикрашання сорочок, шапок,
наклейок**



**Раніше набуте право на ТМ
для одягу, головних уборів**

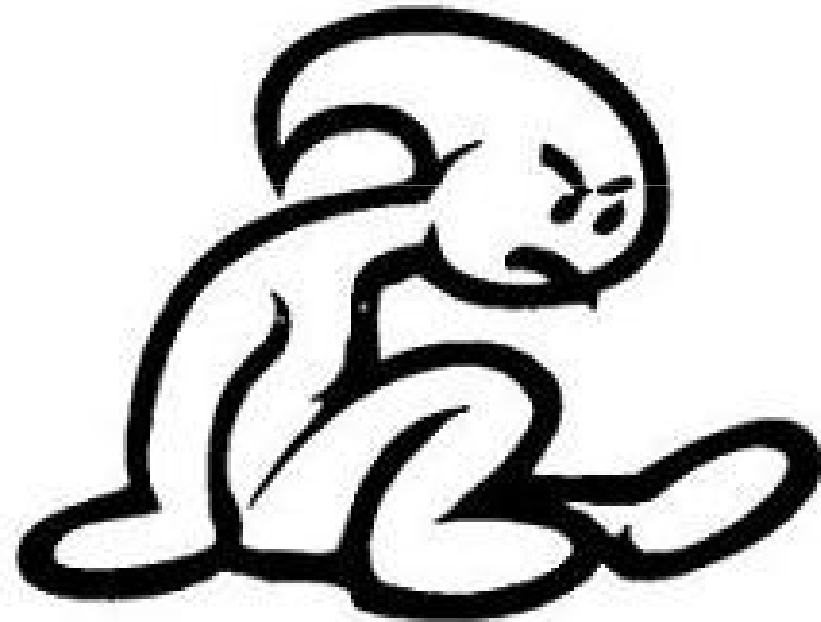

Суд загальної юрисдикції (перша інстанція)

ВГВР

- Недійсний, оскільки не справляє відмінне загальне враження
- Загальне враження більшою мірою визначається виразом обличчя, оскільки це ключова характеристика, яку запам'ятовує поінформований користувач.
- Цей вислів обличчя, у поєднанні із положенням тіла, створює враження певного роздратування, оскільки персонаж нахилений уперед, тому поінформований користувач першого промислового зразка ідентифікує такого персонажа як розлюченого. Оскаржений промисловий зразок не висловлює жодних почуттів.
- Відмінності між двома силуетами “є достатньо важливими, щоб справити відмінне загальне враження на поінформованого користувача”

Суд справедливості (друга інстанція)

- НЕ НАДАЄ ВАЖЛИВИХ КРИТЕРІЇВ
- Критикує рішення Суду першої інстанції стосовно визначення загального, яке справляють протиставлені ТМ та ПЗ на поінформованого користувача через вираз обличчя двох персонажів, ставить під сумнів фактичний аналіз Суду першої інстанції, який насправді є єдиним компетентним органом для встановлення фактів та оцінки таких фактів, за винятком випадків неточності у документах, поданих сторонами
- Відповідно, Суд справедливості має повноваження контролювати рішення тільки по суті, за винятком випадків надання хибної інформації; а оцінка фактів – компетенція суду першої інстанції і не може проводитися під час розгляду касації.

Крісла

**Раніше зареєстрований
зразок**



**Пізніше зареєстрований
зразок**



Справа про крісла



- Зареєстрований промисловий зразок та протиставлена модель крісла мають однакову композицію та поєднання елементів: широка основа, більш вузьке крісло приєднане із середини, підніс, що спереду та по боках виходить за межі крісла
- **Спільності:**
- а) щодо основи: складається із двох бічних елементів, що включають опуклі дугоподібні ніжки з увігнутою верхньою частиною, а обидва елементи сполучені між собою трьома рейками (дві знизу: фронтальна та центральна, а також одна проміжна рейка), а також горизонтальна поверхня зверху.
- б) щодо крісла: обидва зразки мають бічні підлокітники із отворами всередині, та спинка крісла
- с) щодо підносу: піднос прикріплено до підлокітників, він виїзжає із них, має прямокутну форму із заокругленнями по периметру, із виступаючим краєм
- **Розбіжності**
- а) щодо основи: нижня та проміжна рейки
- б) щодо крісла: форма бічного підлокітника і ніжок є різною, різними є і отвори в обох кріслах
- с) щодо підносу: на промисловому зразку KANGURO – додаткова поверхня із невеличкими заглибленнями, яких не має на пром.зразку ЄС, такі заглиблення дозволяють розмістити прибори

- Відмінне рішення форми, що дозволяє приєднати крісло до бази
- - у першому пром.зразку елементи ставляться один на інший, у другому – приєднуються за рахунок ніжок та підлокітників
- Промисловий зразок ЄС виглядає більш гармонійно, паралельні ніжки, гармонійно приєднана спинка
- Відмінність в інших елементах, що впливає як на естетичний, так і на функціональний аспект,
- - різний спосіб з'єднання елементів, приєднання підносу, який можна від'єднати і перетворити на стіл; відповідно, у підносі чотири отвори, а у підносі пром.зразка ЄС – лише два
- До того ж, підлокітники приєднані інакше спереду і позаду, є решта відмінностей, що дозволяє нам говорити про відмінне загальне враження між зразками, враховуючи використання більш вигнутих чи більш прямих ліній
- **Висновок: загальне враження від другого промислового зразка відрізняється від промислового зразка ЄС з точки зору користувача, але тут не можемо застосовувати категорію “середньостатичного споживача”, яка існує для ТМ і де відбувається непряме порівняння двох позначень, виходячи із неідеального спогаду; такі параметри не застосовуються до промислових зразків.**

Пром.зразок SEGASA

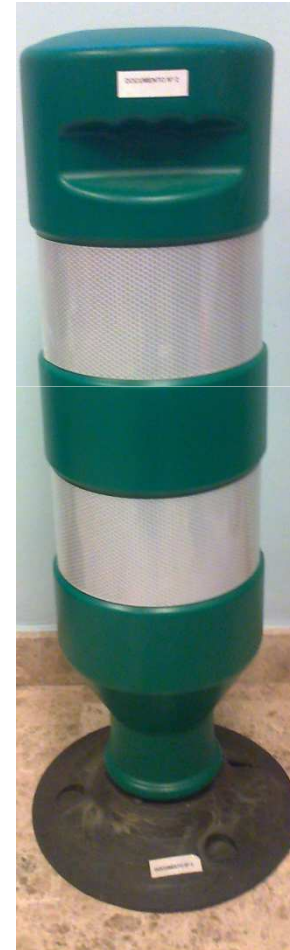
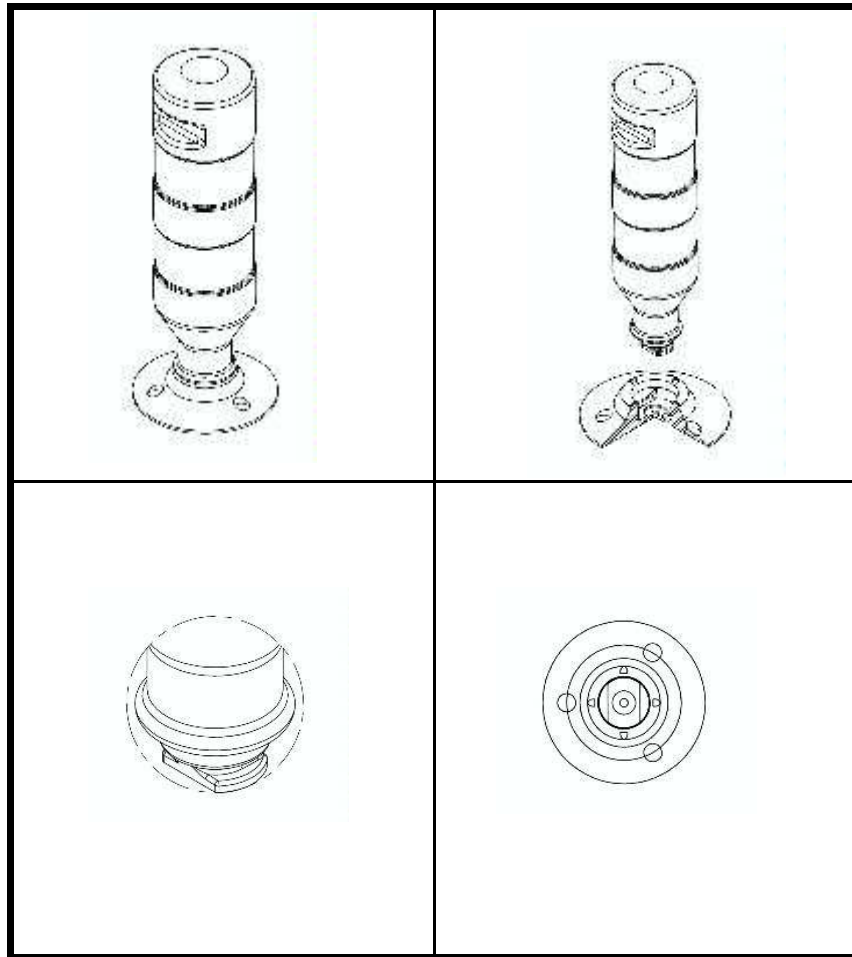

Пізніше набуте право



- i) невидимі сполучувальні елементи не враховуються під час оцінювання схожості
- ii) не можна під час порівняння загострювати увагу на нижній частині циліндричного тіла обох зразків, оскільки порівняння має бути глобальним
- iii) мають значні відмінності у центральній частині верхнього циліндричного тіла:
 - - у верхній частині пром.зразку ЄС (позивач) є виїмка, яка дозволяє взяти цей виріб руками, чого немає у пром.зразку PROIN
 - - Області розміщення плівок, що відбивають світло, які повинні оточувати весь периметр такого виробу (існує відповідна норматива) у зразку позивача розташовані в невеликій виїмці по всьому периметру, що призводить до концентричного циліндричного звуження від гори до низу. Замість того, виріб PROIN звужень не має, плівки розміщені в інакший спосіб, на протилежних сторонах виробу.Схожості, визначені технічними нормативами, НЕ враховуються
- **ВИСНОВОК:** кваліфікований користувач не зможе не помітити відмінності у верхньому циліндрі, не тільки тому що це – найбільш видима частини зразка, яка концентрує його увагу (оскільки у рішенні визнається, що кругла основа є спільним елементом у даній галузі), але й тому, що рівень свободи розробника не є абсолютним, адже обмежується технічними характеристиками, які мають бути дотримані на підставі вище наведених адміністративних норм.

Торговельна марка Співтовариства – зареєстрований пром. зразок

СК

