

Абсолютні підстави для відмови

*Провідні справи Суду
Європейського Союзу*

Підстава для відмови у
випадку позначень, які не
можуть бути торговельною
маркою

– Ст. 3-1-а) Директиви, Ст. 7-1-а)
Регламенту про торговельну марку
Співтовариства

**I) Неможливість графічно зобразити
позначення: нюхові торговельні марки**

Рішення Суду ЄС від 12 грудня 2002р.,
Sieckmann – справа C-273/00:

*“Подається заявка на реєстрацію у Відомстві
Німеччини нюхової торговельної марки на чисту
хімічну речовину метил ціннамату (метиловий ефір
коричної кислоти), чия структурна формула наведена
нижче. Зразки нюхової торговельної марки також
можна отримати, звернувшись до місцевих
лабораторій, контакти яких можна знайти через
Deutsche Telekom або, наприклад, звернувшись до
компанії E. Merck en Darmstadt.*



II) Неможливість графічно зобразити позначення: звукові торговельні марки

- **Рішення С-283/01, справа Shield Marck BV**
- Дев'ять реєстрації на перші ноти “До Елізи”. Дві із них із коментарем: «Звукова торговельна марка; марка полягає в описаній мелодії»
- Три марки полягають у послідовності музичних нот «мі, ре дієз, мі, ре дієз, мі, сі, ре, до, ля».
- «Kukelekuuii» (ономатопея, яка голландською означає крик півня). Одна із двох марок супроводжується коментарем: “Звукова торговельна марка: марка є ономатопеєю, яка імітує спів півня”.

Приклад ономатопей

- | | Іспанська | Німецька | Французька | Англійська |
|-----------------|--------------------|-----------------|------------------|--------------------------|
| • <u>Птах</u> | <i>pío pío</i> | <i>piep</i> | <i>cui</i> | <i>tweet</i> |
| • <u>Півень</u> | <i>Quiquiriquí</i> | <i>kikeriki</i> | <i>coco rico</i> | <i>cock-a-doodle-doo</i> |
| • <u>Кіт</u> | <i>miau</i> | <i>miau</i> | <i>miaou</i> | <i>meow</i> |

III) Неможливість графічно зобразити позначення: кольори

- Рішення Суду ЄС від 6 травня 2003 р. –Libertel
– справа: C-104/01:
- ПОМАРАНЧЕВИЙ КОЛІР взятий абстрактно



III bis) Неможливість графічно зобразити позначення: кольори

- Рішення Суду ЄС від 24 червня 2004 р. – Heidelbergер Ваукеміе-
- Позначення, яке складається із синього та жовтого кольорів в усіх можливих формах



IV) Розрізняльна здатність позначення

- Рішення Суду Загальної юрисдикції ЄС від 25 січня 2007 р., справа С-321/03 (Справа **DYSON**)
- Торговельна марка полягає з прозорої колекторної коробки для бруду, яка є частиною зовнішньої поверхні пилососа, відповідно до наведеного на зображенні.

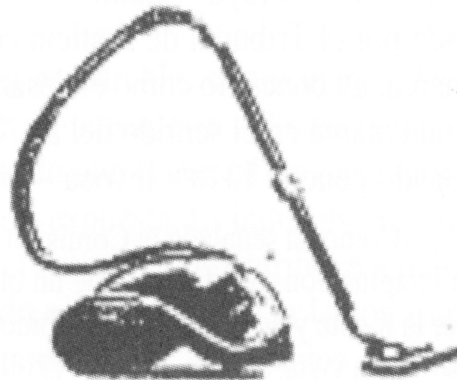
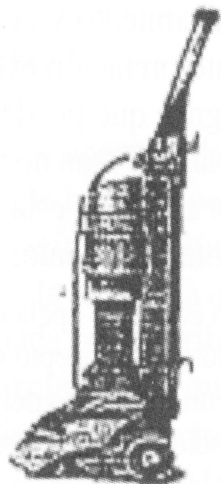

**Підстава для відмови у
випадку позначень, яким
бракує розрізняльної
здатності
Ст. 3-1-b) Директиви та С. 7-1-b)
Регламенту**

ТОРГОВА МАРКА, ЯКА Є ПОЄДНАННЯМ СЛІВ, ЩО НЕ МАЮТЬ РОЗРІЗНЯЛЬНОЇ ЗДАТНОСТІ

- – Рішення Суду ЄС від 20 вересня 2001 р.,
справа С-383/99-: **Перевірка поняття “будь-
яка помітна відмінність”**

» **Baby-Dry** [Дитина суха]

- Рішення Суду ЄС від 12 лютого 2004 р.,
справа С-363/99: **Перевірка поняття
“достатньо відмінне враження”.**

» **Postkandoor** (ПОШТА)

МАРКА – РОЗПОВСЮДЖЕНЕ ПРИЗВИЩЕ

- Рішення Суду ЄС від 16 вересня 2004 р.,
справа C-404/02

»NICHOLS

МАРКА-СЛОГАН

- Рішення Суду ЄС від 21 жовтня 2004 р.,
справа: С-64/02
- **“Das Prinzip der Bequemlichkeit”**
(принцип комфорту)
- Рішення Суду ЄС від 21 січня 2010 р., справа:
С-398/08
- **“Vorsprung durch Technik”**
– (Прогрес через технології)

МАРКА, ЯКА ПОЛЯГАЄ У ФОРМІ ТОВАРУ ЧИ ЙОГО УПАКОВЦІ

- Рішення Суду ЄС від 12 лютого 2004 р.,
справа С-218/01, Henkel-I



Рішення Суду ЄС у справі Henkel-II, від 29
квітня 2004 р., С-456/01



МАРКА, ЯКА ПОЛЯГАЄ У ФОРМІ ТОВАРУ ЧИ ЙОГО УПАКОВЦІ

- Рішення Суду ЄС від 22 червня 2006 р.,
справа C-24/05, August Storck KG



ФІГУРАТИВНІ МАРКИ, ЯКІ СКЛАДАЮТЬСЯ ІЗ ДВОВИМІРНОГО ЗОБРАЖЕННЯ ПРОДУКТУ

- Рішення Суду ЄС від 21 квітня 2015 р.,
справа T-359/12, справа Louis Vuitton



ІНШІ ПРИКЛАДИ ТРИВИМІРНИХ ТОРГОВЕЛЬНИХ МАРОК, ЯКІ ПОЛЯГАЮТЬ У ФОРМІ ТОВАРУ

- Рішення Суду ЄС від 7 жовтня 2004 р., справа С-136/02



Рішення Суду ЄС Т-358/04, від 12 вересня 2007 р.



Рішення Суду ЄС від 10 жовтня 2007 р., справа Т-460/05

МАРКА, ЯКА ПОЛЯГАЄ У КОЛЬОРІ БЕЗ ФОРМИ ТА КОНТУРУ

- Рішення Суду ЄС від 6 травня 2003 р. – Libertel- справа С-104/01:
- ПОМАРАНЧЕВИЙ КОЛІР взятий абстрактно

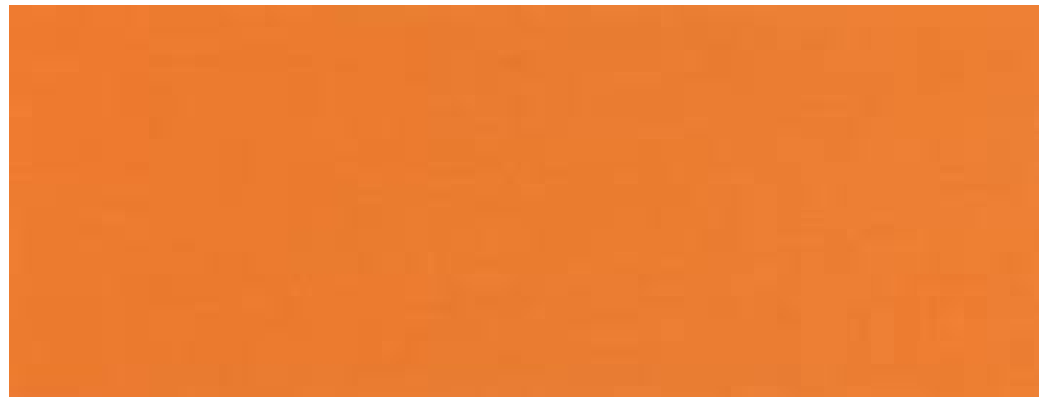

МАРКИ, ЯКИ СКЛАДАЮТЬСЯ ІЗ ЛІТЕР ЧИ ЦИФР

- Справа IVG Immobilien проти Відомства із гармонізації внутрішнього ринку (ВГВР), рішення Суду ЄС від 13 червня 2007 р., справа: T-44/05
- Заявлено: фігуративний знак бірюзового кольору і наступної форми:

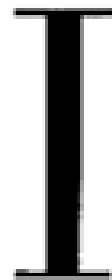

Підстава для відмови у випадку описових знаків

**Ст. 3-1-с) Директиви та Ст. 7-1-с)
Регламенту**

Географічні зазначення

- Рішення Суду ЄС від 4 травня 1999 р.,
справа С-108/97
- Windsurfing Chiemsee [Кімзе – озеро в Німеччині]

Описові знаки мовою іншої держави-члена ЄС

- Рішення Суду ЄС від 9 березня 2006 р.,
C-421/04
- **“Matratzen”** [матрац німецькою]

**Підстава для відмови у
випадку знаків, які стали
звичайними у
загальноновживаній мові**

**– Ст. 3-1-d) Директиви та Ст. 7-1-
d) Регламенту -**

ПРИКЛАД

- Рішення Суду ЄС від 5 березня 2003 р.,
справа T-237/01

• BSS

- В офтальмології це скорочення використовується на позначення збалансованого сольового розчину (Balanced Salt Solution).

**Підстави для відмови у
реєстрації у випадку
тривимірних форм**

**Ст. 3-1-е) Директиви та 7-1-е)
Регламенту**

Підстава щодо форми товару, яка визначається природою самого товару

- **Форма мила. Рішення Суду ЄС від 23 травня 2007р., справа: T-241/05, Procter and Gamble**

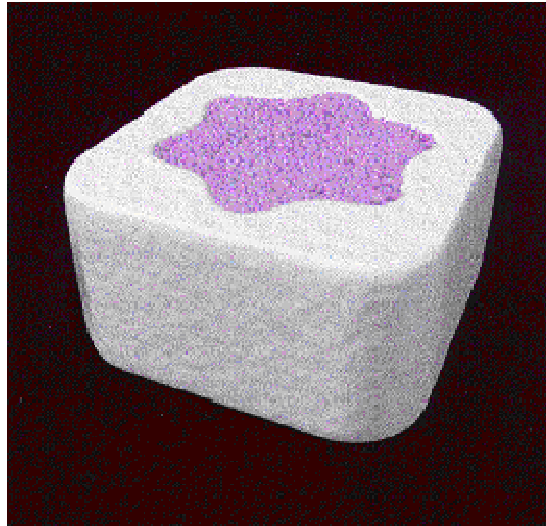

Підстава щодо форми товару, яка впливає із природи самого товару

- Рішення Суду першої інстанції від 31-5-06

Форма соски 

Рішення СП, СПРАВА Т-449/07

Торговельна марка у формі декількох сосисок

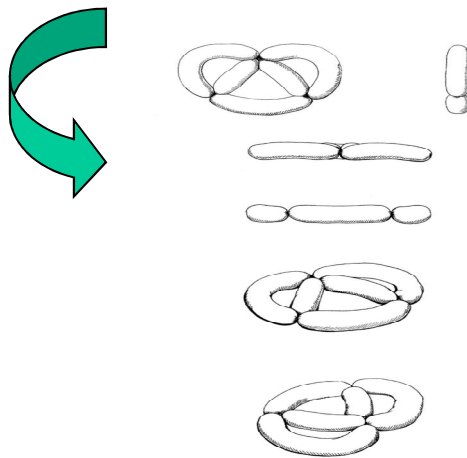

**Підстава щодо форми товару,
необхідної для отримання
технічного результату**

- **Справа PHILIPS. Рішення від 18 червня 2002 р., справа: С-299/99**

- Philips

- Remington



**Підстава щодо форми товару, яка є
необхідною для отримання
технічного результату**

- **Справа LEGO. Рішення від 14 вересня
2010 р., справа: С-48/09**

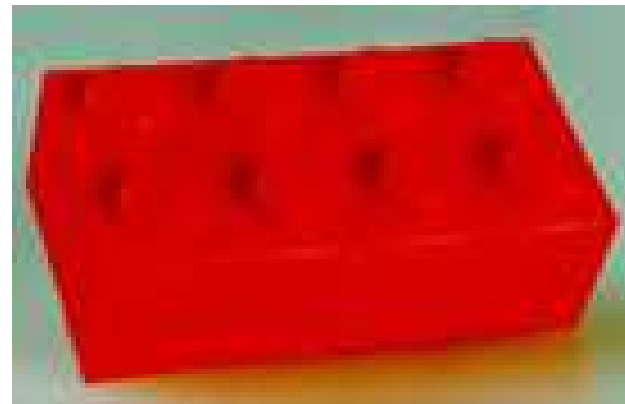

Підстава щодо форми, яка надає значної цінності товару

- **Справа Peter Orsvik, Рішення Суду
Загальної юрисдикції ЄС від 18 вересня 2014
р., справа С-205/13**

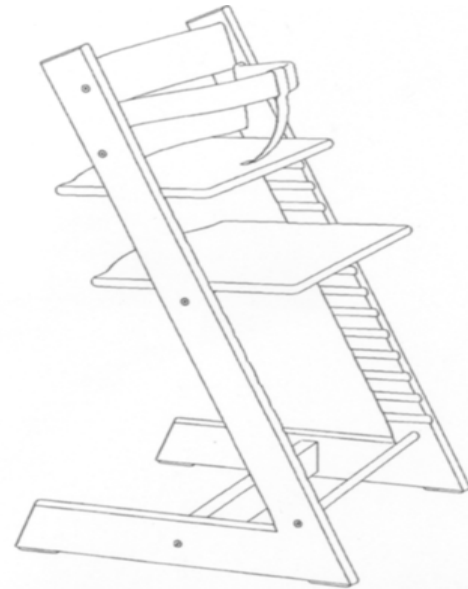

**Підстава у відмові в
реєстрації щодо позначень,
які суперечать громадському
порядку та принципам
моралі**

**– Ст. 3-1-f) Директиви та 7-1-f)
Регламенту**

Справа Couture Teach Ltd проти
ВГВР, Рішення Суду ЄС від 20
вересня 2011р., справа T-232/10



Справа Federico Cortés del Valle проти
ВГВР, рішення від 9 березня 2012 р.,
справа Т-417/10



[сучий син]

**Підстава щодо відмови у
реєстрації стосовно
позначень, які вводять в
оману**

**– Ст. 3-1-g) Директиви та Ст.7-1-g)
Регламенту**

**Підстава для відмови реєстрації
щодо географічних зазначень
для вин та спиртних напоїв**

**– Ст. 23-2 угоди ТРІПС та Ст. 7-
1-й) Регламенту про торговельну
марку Співтовариства**

Рішення Суду ЄС від 11 травня
2010 р., справа T-237/08

- Торговельна марка Cuvee Palomar

Підстава щодо офіційних знаків та символів

**– Ст. 3-1-h) та Ст. 3-2-b-c) Директиви,
Ст. 7-1-h) Регламенту**

Рішення від 12 травня 2009 р. –
справа С-202

